

Manual de instalação para portões deslizantes



Código: C08079
Rev. 02

Leia o manual antes de instalar o automatizador.
O uso correto do automatizador prolonga sua vida útil e evita acidentes.
Guarde este manual para futuras consultas.

DADOS TÉCNICOS

Descrição	Grand KDZ
Alimentação	127/220v
Central	GII Condomínio
Ciclo Total (3m)	28 seg.
Consumo	1.04 Kw/h
Consumo/Ciclo	0,008 Kw/h
Frequência	50hz/60hz
Manobras Hora/Ciclos Hora	v100
Peso Do Equipamento	10.080Kg
Peso Maximo do Portão	1000Kg
Potência	1/2hp
Redução	40x1
Toque N.m	80, 1N/m
Rotação	1740rpm
Temperatura de Trabalho	-5°C a 40°C
Tempo de Abertura	14seg. (3m)
Velocidade	13m/min
Classe	I
IP	24

Dimensões

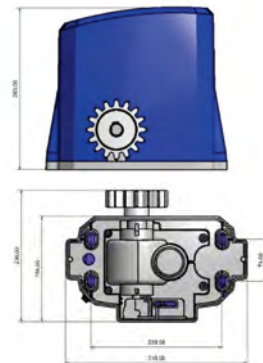

INSTRUÇÕES IMPORTANTES DE SEGURANÇA

- Este equipamento é de uso exclusivo para automação de portões.
- Para manutenção do equipamento, é obrigatório o uso de peças originais, caso as peças trocadas não sejam originais, a empresa não se responsabiliza pelos danos ou acidentes causados, isentando-se de todos os problemas gerados.
- De acordo com a norma de instalações elétricas (NBR 5410), é obrigatório o uso de dispositivo de desligamento total de rede elétrica (disjuntor), sendo um dispositivo por fase incorporado a fixação da instalação do automatizador.
- O fio verde deve estar permanentemente conectado ao aterramento do prédio, não passando por nenhum dispositivo de desligamento.
- Este aparelho não se destina à utilização por pessoas com capacidades físicas, sensoriais ou mentais reduzidas, ou por pessoas com falta de experiência e conhecimento (inclusive crianças), a menos que tenham recebido instruções referentes à utilização do aparelho ou estejam sob a supervisão de uma pessoa responsável pela sua segurança. Recomenda-se que as crianças sejam vigiadas para assegurar que elas não estejam brincando com o aparelho.



- Para instalação dos automatizadores Garen em áreas externas (ao ar livre), é obrigatório o uso de cabo de ligação de 1,0mm de policloroplene atendendo a norma (60245 IEC 57). OBS.: CABO NÃO INCLUSO NO KIT DO AUTOMATIZADOR.

- Para a instalação dos automatizadores Garen e devida segurança do usuário é obrigatório o uso de sensor anti-esmagamento (fotocélula Garen modelo PWM). OBS.: FOTOCÉLULA NÃO INCLUSA NO KIT DO AUTOMATIZADOR.

PERIGO: Para uma possível operação de manutenção desligue o equipamento da alimentação elétrica.

- Não utilizar o equipamento sem sua carenagem de proteção.

- É obrigatório a colocação e permanência das etiquetas. Siga ao lado local de aplicação:

- Para uma instalação segura, eficaz e o perfeito funcionamento do equipamento, é necessário que o técnico instalador siga todas as recomendações deste manual.



Instrução de aplicação

INICIANDO A INSTALAÇÃO

1- Verifique se o piso em que o equipamento será sobreposto é resistente o suficiente para que o mesmo possa ser parafusado nivelado e que não tenha acúmulo de água.

Será necessária a instalação de uma tomada, para que possa ser feita a alimentação elétrica do equipamento.

Caso o local de fixação do equipamento não esteja adequado, deverá ser confeccionada uma base de concreto de acordo com as exigências abaixo (fig. 1):

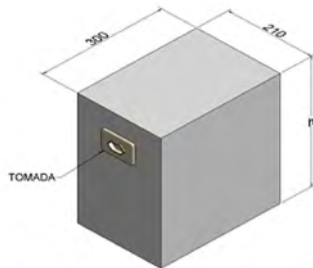

2- A altura (h) da base de concreto deverá ser de 100 mm sobre o piso e 200 mm abaixo do piso assim proporcionando um excelente apoio ao equipamento. Esta base de concreto deverá estar a 20 mm de distância da folha do portão (fig. 2).



3- Insira o equipamento sobre a base de concreto e apóie a cremalheira sobre a engrenagem de saída e encoste-a na folha do portão.

4- Verifique se o equipamento está devidamente alinhado com o portão.

5- Faça a marcação dos furos da base do equipamento e fure-os de acordo com a medida das buchas de fixação que acompanham o kit instalação.

INSTALANDO A CREMALHEIRA

1- Após ter apoiado a cremalheira na engrenagem de saída e encostado-a na folha do portão verifique se há uma folga de 2 mm entre os dentes (fig. 03).

Fixe-a na folha do portão com parafusos ou com solda a cada 40mm.

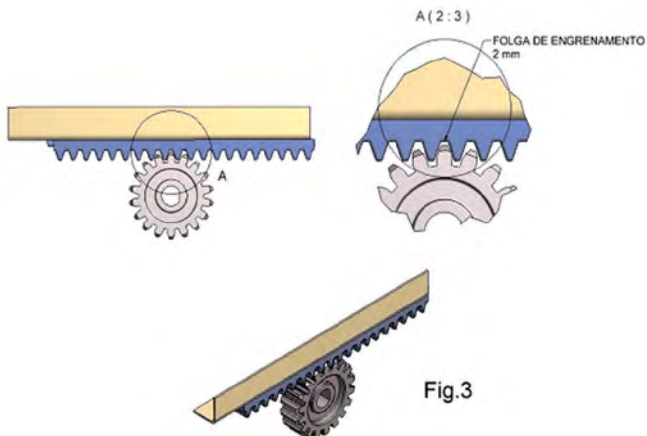

TAMANHO DA CREMALHEIRA

1- Há casos em que o comprimento da cremalheira ficará maior que o comprimento do portão, nesse caso terá que ser confeccionado uma mão francesa para uma melhor fixação do mesmo como ilustra a (fig. 04).

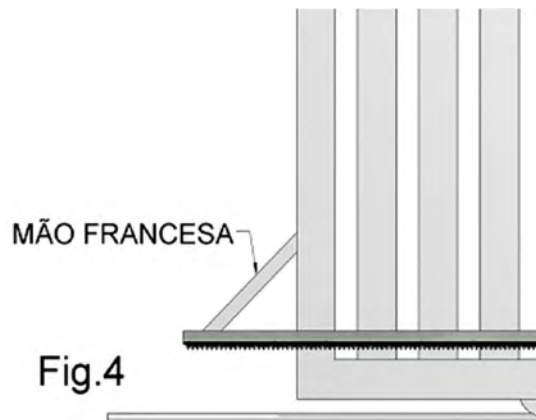

2- A cremalheira terá que ter uma sobra de dentes com relação à engrenagem de saída, pode verificar este caso com o portão totalmente aberto ou fechado (fig. 05). Se não há esta sobra você poderá ter alguns transtornos como exemplo o não engrenamento do conjunto.

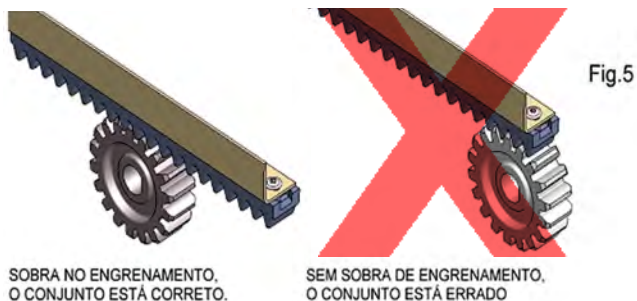

FIXAÇÃO DOS IMÃS DE FIM DE CURSO

Verifique se a parte azul do imã está posicionada para o lado de cima.

1- Com o portão fechado, posicione o imã de frente para o REED e o fixe com parafusos na cremalheira, siga o mesmo procedimento com o portão aberto.

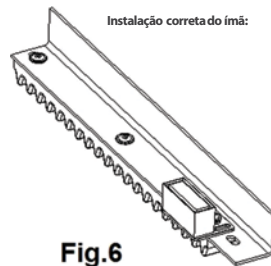
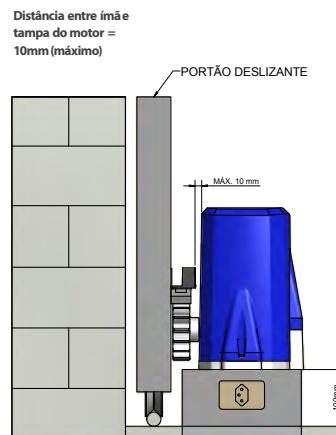

Fig.6



APLICAÇÕES

Este tipo de automatizador é utilizado em portões deslizantes convencionais, que pode ser de até 1000kg dependendo do modelo do equipamento.

ESQUEMA DE LIGAÇÃO EMISSOR/RECEPTOR

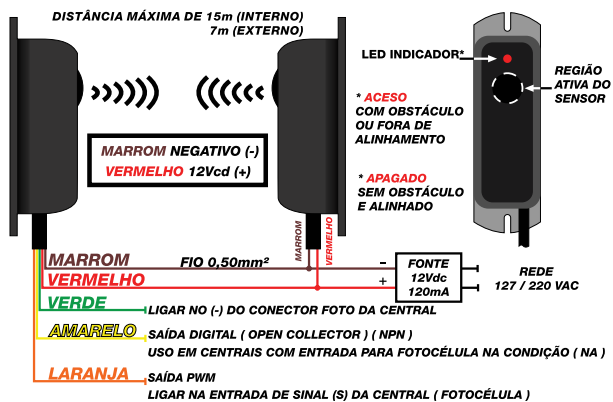

* **COM OBSTÁCULO - LED VERMELHO ACESO** * **SEM OBSTÁCULO - LED VERMELHO APAGADO**



Instalar a fotocélula com os fios voltados para baixo, caso contrário, o circuito não estará protegido contra intempéries.

RECOMENDAÇÕES AO TÉCNICO INSTALADOR

Ferramentas para instalação e manutenção do equipamento

Chave Fixa, Chave Allen, Nível, Máquina de Solda, Arco de Serra, Trena, Chave de Fenda, Chave Phillips, Alicates Universal, Alicates de Corte, Lixadeira e Esquadro.



Checar range de temperatura

Temperatura de trabalho: -5°C a 40°C

Verifique se a estrutura do portão está devidamente sólida e apropriada para a instalação do equipamento e também se durante seu percurso o portão não apresente nenhum tipo de atrito.

Teste a abertura e o fechamento do seu portão. Forçando a abertura ou o fechamento em uma das laterais do portão, o mesmo não poderá torcer. Caso torça excessivamente, efetuar reparos antes de continuar a instalação. Tanto para abrir quanto para fechar, o esforço exigido deve ser igual para ambos os movimentos. Uso obrigatório da FOTOCÉLULA na instalação do automatizador Garen. Quando o portão tiver uma porta central como ilustra a figura abaixo, não recomendamos a automatização do mesmo.

Portão com porta central



PLACA: CENTRAL GII

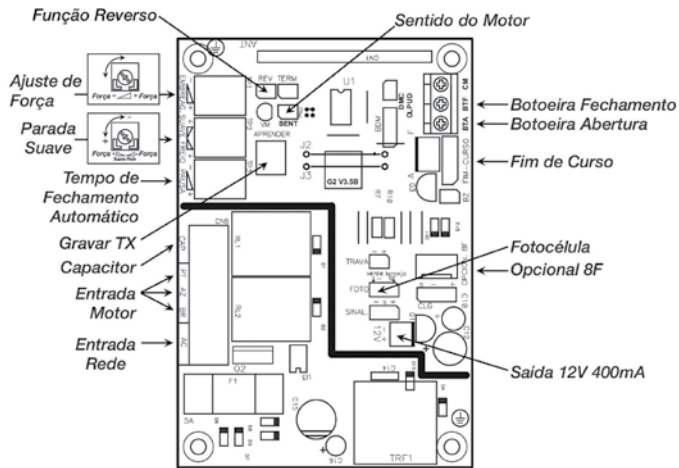

Programação do Tempo de Abertura / Fechamento

Após a fixação dos fins de cursos aperte o botão aprender, o Led vai acender, aperte novamente para sair e acione o transmissor para fazer o reconhecimento de curso.

A central precisa fazer um curso de abertura e fechamento completo para fazer o reconhecimento do curso, durante esse tempo o Led permanecerá apagado, piscando somente quando encontrar os fins de cursos.

Descrição Geral da Central G-II

- **BDM** – Uso da fábrica na gravação do micro (não utilizado).
- **AC** – Fonte Chaveada 90/240VCA
- **+/-12V** – Saída 12VCC 400mA não regulada.
- **SENT** – Não necessita inverter os fios de motor ou fins de curso para definir o lado de instalação do motor. D=Jumper colocado (motor do lado direito).
- **REV.** – Jumper colocado, a função de botoeira ou comando de Tx, reverte com apenas 1 toque no sentido de fechamento.
- **OPCION 8F** – Opcional c/ 8 funções (Trava, Luz de garagem, Sinaleiro...).
- **PT/AZ/BR** – Fios do motor (cores fixas, não é necessário inverter).
- **CAP** – Capacitor do motor.
- **BOTOEIRA** – Comando por fio.

Programação de Transmissor

- 1 Pressione e solte "APRENDER", o Led vai piscar.
- 2 Pressione o botão desejado no Tx, o Led vai piscar por alguns segundos.
- 3 Enquanto o Led estiver piscando, pressione "APRENDER"
- 4 Após programar os Tx necessários, aguarde 8 segundos ou pressione "APRENDER" enquanto o Led não estiver piscando para sair. Para apagar toda a memória, execute passo 1 e depois segure pressionado "APRENDER".

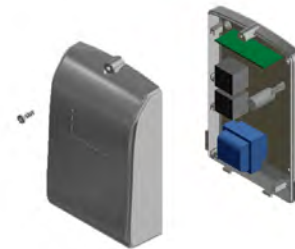

- **ANT** – Fio rígido de antena.
- **FOTO** – Entrada de emergência, por exemplo sistema de barreira.
- **EMBREAGEM** – Ajuste fino de força do motor (quando o Trimpot estiver no mínimo a embreagem é desabilitada).
- **SUAVE/FREIO** – Trimpot no sentido de SUAVE o portão reduz a velocidade antes de encontrar o fim de curso, (+ portão pesado - portão leve), trimpot no sentido de FREIO o motor aumenta o tempo de freio a cada parada, trimpot no Centro equivale a sem recursos de parada, executando o freio padrão.
- **PAUSA** – Fechamento automático: Ajuste o tempo desejado no trimpot PAUSA, se não desejar o fechamento automático deixe o trimpot PAUSA no mínimo.
- **FIM DE CURSO** – Lado A = fim de curso do lado direito visto de trás do motor, F = lado esquerdo.

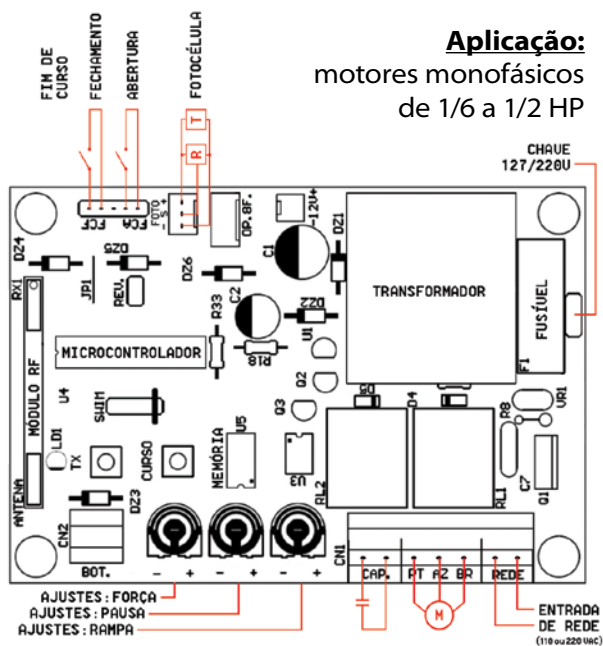

Aplicação: motores monofásicos de 1/6 a 1/2 HP

Características

- **Memória externa:** facilita a substituição da central sem a necessidade de programar todos os controles;
- **Receptor heteródino:** não perde a calibração de frequência;
- **Rampa de chegada / desaceleração eletrônica;**
- **Varistor e fusível de proteção:** atua em caso de descarga atmosférica e sobre carga;
- **Microcontrolador em encapsulamento DIP:** facilita a manutenção;
- **Programação independente de transmissor e curso;**
- **Transformador de 120mA:** fácil manutenção;
- **Entrada para foto célula com conector polarizado:** evita ligações invertidas;
- **Proteções nas entradas de fim de curso e botoeira:** menor risco de queima do microcontrolador;
- **Freio do motor nas paradas:** evita passar o fim de curso;
- **Saída para placa 8F:** agrega as funções de luz de garagem, trava magnética e sinaleiro;
- **Embreagem eletrônica:** ajuste da força do motor durante o funcionamento;

Programação do Tempo de Abertura / Fechamento

- 1 Pressione o botão CURSO, o LED deverá piscar e ficar aceso.
- 2 Acione o botão programado do TX para realizar o fechamento completo do portão (até o fim de curso de fechamento).
- 3 Acione novamente o TX para realizar a abertura completa do portão (até o fim do curso de abertura).
- 4 Ao pressionar novamente o TX, o portão deve realizar o fechamento completo (ao encontrar o fim de curso o LED piscará 3 vezes demonstrando o fim da programação e ficará apagado).

Programação do transmissor (controle remoto)

- 1 Pressione e solte o botão TX da central. O LED irá piscar e permanecer aceso.
- 2 Pressione e solte o botão do controle remoto desejado. O LED irá piscar por alguns segundos.
- 3 Enquanto o LED está piscando, pressione novamente o botão TX da central para confirmar o cadastro. O controle remoto será descartado caso este procedimento não seja confirmado, permanecendo o LED aceso.
- 4 Após a programação dos controles remotos necessários, aguarde 8 segundos ou pressione o botão TX da central enquanto o LED estiver aceso.

Para apagar toda a memória

- 1 Pressione e solte o botão TX da central. O LED irá piscar e permanecer aceso.
- 2 Mantenha pressionado o botão TX da central por 8 segundos ou até que o LED comece a piscar rapidamente.
- 3 Quando o LED ficar aceso indica que a memória está vazia, pressione o botão TX ou aguarde o LED apagar.

Descrição geral da Central G3

- **SWIM** – Conector para gravação do microcontrolador (uso da fábrica).
- **-12V+** – Saída 12VCC não regulada ($I_{max} = 60mA$).
- **REV.** – Jumper colocado, a função de botoeira ou comando de Tx, reverte com apenas 1 toque no sentido de fechamento.
- **OPCION 8F** – Módulo opcional 8 funções (Trava, Luz de garagem, Sinaleiro..).
- **PT / AZ / BR** – Fios do motor (é necessário inverter PT por BR caso a instalação necessite).
- **CAP** – Capacitor do motor.
- **BOT.** – Comando de botoeira externa.
- **ANT** – Fio rígido de antena (172mm).
- **FOTO** – Entrada de emergência, por exemplo sistema de barreira (-, sinal, +).
- **FORÇA** – Ajuste da força do motor (sentido horário aumenta a força).
- **RAMPA** – Trimpot no sentido horário o portão reduz a velocidade antes de encontrar o fim de curso.
- **PAUSA** – Fechamento automático: Ajuste o tempo desejado no trimpot PAUSA, se não desejar o fechamento automático deixe o trimpot PAUSA no mínimo.
- **FCA / FCF** – fim de curso de abertura e fim de curso de fechamento.
- **FREIO** – ao chegar no fim de curso ou ao interromper o funcionamento no meio do percurso a central executa um freio padrão.

MANUAL DO USUÁRIO

Recomendações ao usuário

- Não permitam que crianças brinquem com controles fixos. Mantenha o controle remoto fora do alcance das crianças.
- Tenha cuidado com o portão em movimento e mantenha as pessoas a uma distância segura até que o equipamento tenha concluído todo o seu percurso.
- Para obter uma maior segurança, é obrigatório o uso do conjunto de FOTOCÉLULAS GAREN MODELO PWM.
- Para efetuar a manutenção o usuário deverá utilizar-se de pessoal qualificado. Examine freqüentemente a instalação, em especial cabos, molas e partes que se movam em geral; verifique se há sinais de desgastes em qualquer parte que seja algum tipo de dano ou desbalanceamento. Não use caso seja necessário algum tipo de reparo ou ajuste por menor que seja, já que um portão incorretamente balanceado ou com algum defeito de instalação pode causar ferimentos.

Sistema de destravamento

Caso falte energia, este equipamento possui um sistema de destravamento por chave que permite ao usuário utilizá-lo manualmente, como ilustra a figura abaixo:



1-Introduza a chave do destravamento no orifício da fechadura que fica na parte inferior do equipamento, gire a chave no sentido horário para abrir a fechadura.

2-Gire a alavanca do destravamento 90° para o lado externo do equipamento, pronto o equipamento já pode ser utilizado manualmente.

TERMO DE GARANTIA

O equipamento de fabricação GAREN AUTOMAÇÃO S/A, localizada na rua São Paulo, 760, Vila Araceli, Garça-SP, CNPJ: 13.246.724/0001-61, IE: 315.029.838-119 adquirido por Vs., foi testado e aprovado pelos departamentos de Engenharia, Qualidade e Produção. Garantimos este produto contra defeito de projeto, fabricação e montagem e/ou solidariamente em decorrência de vícios de qualidade do material que o torne inadequado ou impróprio ao consumo a que se destinam pelo prazo legal de **90 (noventa) dias** a contar da data de aquisição, desde que observadas às orientações de instalação, utilização e cuidados descritos no manual. Em caso de defeito, no período de garantia, nossa responsabilidade é restrita ao conserto ou substituição do aparelho.

Por respeito ao consumidor e consequência da credibilidade e da confiança depositada em nossos produtos, acrescentamos ao prazo legal **275 dias**, totalizando 1 (um) ano contado a partir da data de aquisição comprovada. Neste período adicional de 275 dias, somente serão cobradas as visitas e o transporte. Em localidades onde não existe assistência técnica autorizada, as despesas de transporte do aparelho e/ou técnico são de responsabilidade do consumidor. A substituição ou conserto do equipamento, não torna o prazo de garantia prorrogado.

Esta garantia perde seu efeito caso o produto não seja utilizado em condições normais; não seja empregado ao que se destina; sofra quaisquer danos provocados por acidentes ou agentes da natureza como raios, inundações, desabamentos, etc.; seja instalado em rede elétrica inadequada ou em desacordo com as instruções do manual técnico; sofra danos provocados por acessórios ou equipamentos instalados no produto.

Recomendações

Recomendamos a instalação e manutenção do equipamento através de serviço técnico autorizado. Apenas ele está habilitado a abrir, remover, substituir peças ou componentes, bem como reparar defeitos cobertos pela garantia. A instalação e reparos executados por pessoas não autorizadas implicarão na exclusão automática da garantia.

Comprador: _____
Endereço: _____
Cidade: _____ CEP: _____
Revendedor: _____
Data da Compra: _____ Fone: _____
Identificação do produto: _____

Distribuidor autorizado: